

## POMPĂ DE APĂ CU CUREA

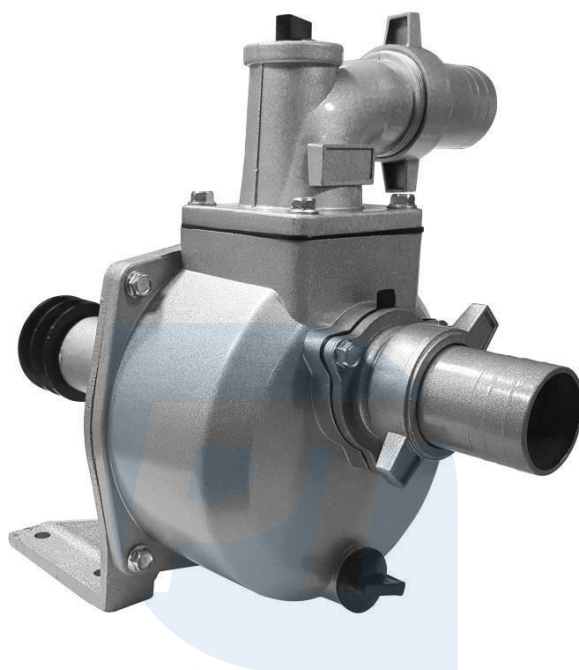

**Pro-Tech**  
shop

**Instrucțiuni de utilizare**

**Traducerea instrucțiunilor originale**

## REGULI GENERALE DE SIGURANȚĂ

### Atenție

e:

Vă rugăm să citiți cu atenție și înțelegere următoarele instrucțiuni de utilizare toate regulile de utilizare în condiții de siguranță. Nerespectarea acestei reguli poate duce la deteriorarea echipamentului sau la vătămări corporale.

După ce l-ați citit, păstrați manualul într-un loc ușor accesibil, astfel încât să îl puteți consulta în orice moment în timp ce lucrați cu dispozitivul.

## SEMNIFICAȚIA SIMBOLURILOR



### Citiți instrucțiunile de utilizare cu înțelegere

Utilizatorul are obligația de a respecta instrucțiunile de utilizare și de a instrui toți utilizatorii sculei cu privire la utilizarea acesteia.



**Purtați ochelari de protecție.** (Ochelari de protecție, ochelari de protecție, măști).



**Purtați mănuși de lucru**

## UTILIZARE SIGURĂ

1. Păstrați zona de lucru în ordine. Un loc de muncă dezordonat poate provoca accidente.
2. Nu utilizați instrumentul în prezența copiilor și nu permiteți accesul copiilor la instrument.  
. facilitate.
3. Manifestați prudență maximă și concentrare maximă în timpul utilizării. Nu lucrați sub influența alcoolului, a drogurilor sau a altor substanțe care afectează concentrarea.
4. Evitați hainele largi, cravatele, bijuteriile, părul lung. Acestea pot fi trase înăuntru de piesele în mișcare ale mașinii.
5. Purtați echipament de protecție, cum ar fi ochelari de protecție, mănuși de siguranță.
6. Păstrați-vă echilibrul atunci când lucrați. Purtați încălțăminte antiderapantă.
7. Pompa este proiectată pentru a pompa numai apă curată. Nu pompați alte lichide, în special lichide deosebit de inflamabile.
8. Nu lăsați mașina nesupravegheată în timpul funcționării.
9. Folosiți întotdeauna un dispozitiv de protecție a curelei și a scripetilor. Nu deșurubați capacele în timp ce pompa este în funcțiune.
10. Nu utilizați o pompă la care au fost detectate daune. Lucrul cu o pompă deteriorată este periculos.

11. Nu interferați cu designul pompei.



## INSTALAREA POMPEI

1. Montați pompa pe o suprafață stabilă și fixați-o cu un suport adecvat.
2. Asigurați-vă că motorul care se conectează la pompă are suficientă putere.
3. Selectați o curea de transmisie cu lățimea corectă. Asigurați-vă că aceasta a fost întotdeauna tensionată corect. Poliilele și cureaua trebuie să fie acoperite.
4. Viteza de funcționare a pompei este de 3600 rpm. Selectați diametrul scripeților pentru a obține viteza corectă.

$n_{pompy} = \frac{n_{motorului}}{z}$

unde:  
 $n_{pompy}$  - turația roților motorului  
 $n_{motorului}$  - turația motorului  
 $z$  - roata pompei

5. Respectați direcția corectă de rotație a pompei. Aceasta ar trebui să fie în concordanță cu săgețile de pe copertă. Pornirea pompei în direcția greșită va duce la deteriorarea acesteia.  
Daune.
6. Mențineți o distanță minimă de 1 m între arborele de acționare și arborele pompei.

## POMPAREA APEI

1. Apa pompată nu trebuie să fie tulbure, temperatura trebuie să fie între 0 și 80C, iar pH-ul între 5 și 9.
2. Capul cu ieșire poate fi montat în patru poziții.  
În timpul instalării, asigurați-vă că garnitura este montată corect și nu este deteriorată.
3. Toate îmbinările trebuie să fie strânse. Intrarea de aer poate cauza defectarea pompei.  
Verificați etanșeitarea conexiunilor înainte de fiecare utilizare.
4. Furtunul de aspirație trebuie să fie întărit și original. Lungimea furtunului de aspirație nu trebuie să fie mai mare decât este necesar, deoarece pompa funcționează cel mai eficient atunci când se află la o înălțime mică deasupra suprafeței apei.

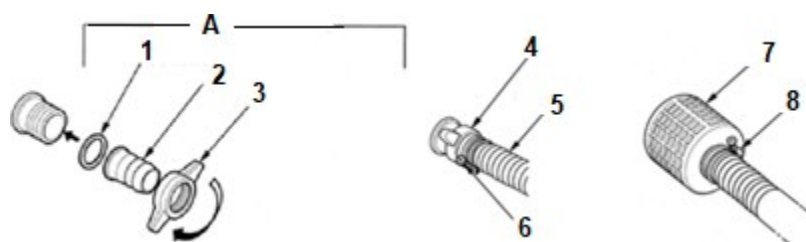

### A) Racordarea furtunului

- |                       |                      |                     |
|-----------------------|----------------------|---------------------|
| 1. Sigiliu            | 4. Piulița lui Krýdl | 7. Coș de aspirație |
| 2. Capacul furtunului | 5. Furtun            | 8. Clemă            |
| 3. Piulița lui Krrydl | 6. Clemă             |                     |

5. Folosiți întotdeauna un coș de aspirare la capătul furtunului de aspirare. Acesta prinde murdăria solidă cu un diametru inacceptabil. Aspirarea murdăriei poate cauza înfundarea pompei sau deteriorarea componentelor din interiorul dulapului. Coșul de aspirație trebuie să fie întotdeauna complet scufundat în apă.
6. Utilizați furtunurile de scurgere disponibile în general pentru a scurge apa. Mai mare Eficiența este obținută prin utilizarea de furtunuri scurte, cu diametru mare. Cu un furtun lung cu un diametru mic, rezistența la mișcarea lichidului pompat crește, reducând astfel eficiența pompei.
7. Umpleți camera pompei înainte de punerea în funcțiune. Asigurați-vă că dopurile sunt bine strânse. Nu puneți niciodată pompa în funcțiune în gol. Nu slăbiți dopurile în timp ce pompa este în funcțiune.
8. Când lucrarea este terminată, goliți apa din cameră deșurubând dopul de jos.

## SPECIFICAȚIE

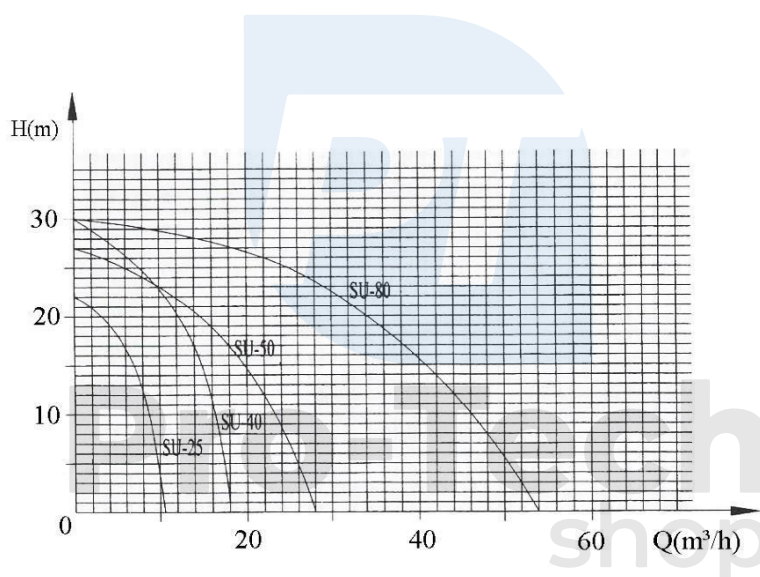
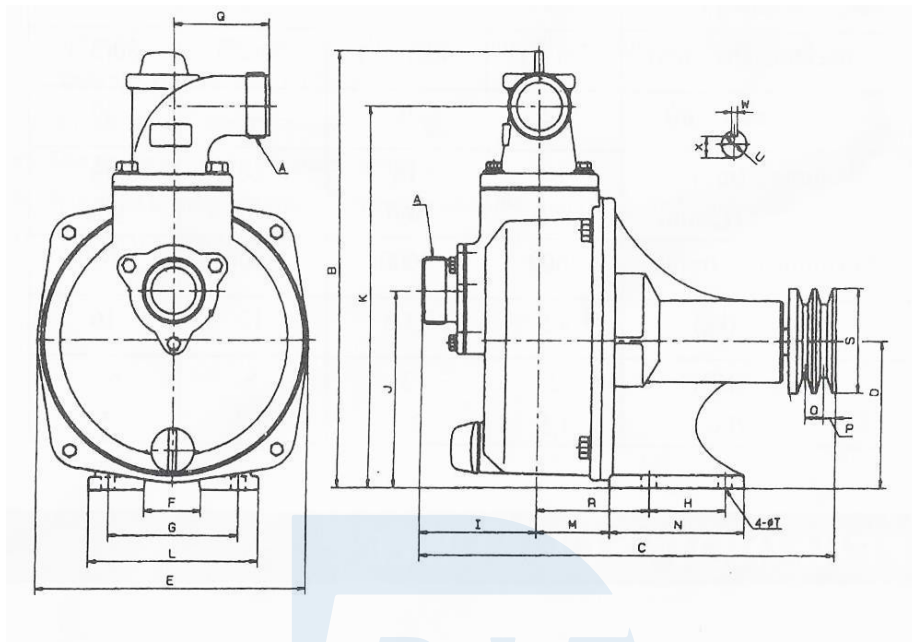

Fig.1 Diagrama schematică a relației dintre debit (Q) și înălțime (H).

Model	SU-25	SU-40	SU-50	SU-80
Diametrul de ieșire	25 mm (1")	38 mm (1,5")	50 mm (2")	80 mm (3")
Înălțimea maximă de ridicare	21m	24m	35m	35m
Capacitate maximă	15m <sup>3</sup> /h	20m <sup>3</sup> /h	25m <sup>3</sup> /h	35m <sup>3</sup> /h
Puterea recomandată a motorului	2,0 CP (1,5 kW)	3,0 CP (2,2 kW)	5,0 CP (3,7 kW)	6,5 CP (5,0 kW)
Cifra de afaceri	3600 rpm	3600 rpm	3600 rpm	3600 rpm
Greutate	8,5 kg	11,5 kg	12,0 kg	16,0 kg

Tab.1 Parametrii tehnici.

## DIMENSIUNI



(mm)	A	B	C	D	E	F	G	H	I	J
<b>SU-25</b>	25	260	290	90	174	88	115	48	100	130
<b>SU-40</b>	38	310	340	110	210	104	160	60	100	130
<b>SU-50</b>	50	330	360	110	210	104	160	80	100	145
<b>SU-80</b>	80	390	390	120	238	130	170	80	120	160
	K	L	M	N	O	P	Q	R	S	T
<b>SU-25</b>	235	152	50	90	15	9	60	80	60	10,5
<b>SU-40</b>	235	192	50	90	15/19	9/12,5	90	80	80	10,5
<b>SU-50</b>	290	192	65	125	15/19	9/12,5	90	90	80	10,5
<b>SU-80</b>	345	205	80	125	15/19	9/12,5	100	100	80	10,5

## VEDERE DISTRIBUITĂ

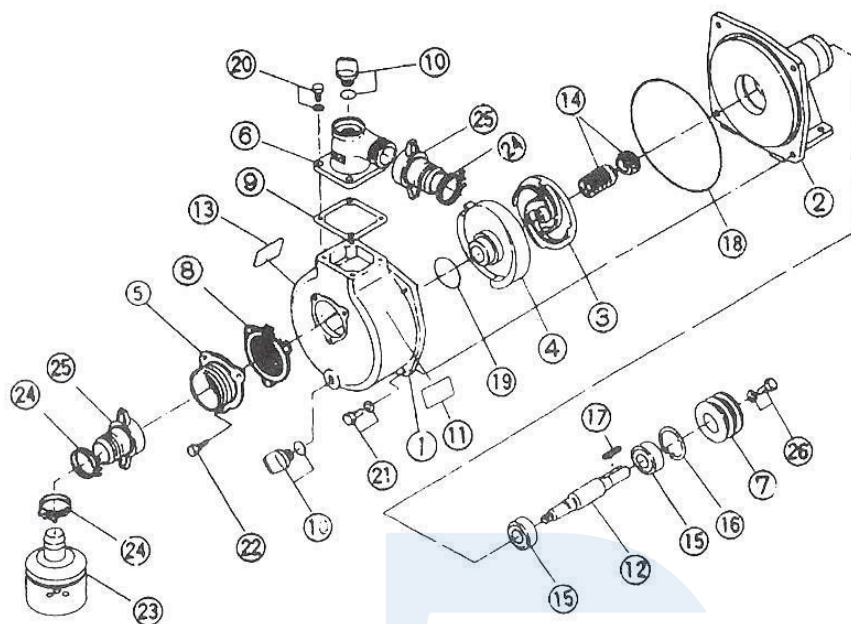

### SU-25

Nu.	Descriere	Cantitate	Nu.	Descriere	Cantitate	Dimensiune
1	Copert a din față	1	14	Etanșare mecanică	1	108-20
2	Coperta din spate	1	15	Rulmentul	2	6204
3	Rotor	1	16	Pad	1	Ø47
4	Capacul rotorului	1	17	Cheie	1	6x25
5	Port de aspirație	1	18	O-ring	1	Ø160x4
6	Duză de descărcare de gestiune	1	19	O-ring	1	Ø42x3,55
7	Ciocanul	1	20	Șurub	4	M6x16
8	Supapă de reținere	1	21	Șurub	4	M6x16
9	Sigiliu	1	22	Șurub	3	M6x16
10	Korok	2	23	Coș de aspirație	1	
11	O etichetă cu numele	1	24	Clemă	3	Ø25 mm
12	Arbore	1	25	Conexiune pentru furtun	2	
13	Autocolant	1	26	Șurub	1	M6x14

**SU-40**

Nu.	Descriere	Cantitate	Nu.	Descriere	Cantitate	Dimensiune
1	Copert a din față	1	14	Etanșare mecanică	1	108-20
2	Coperta din spate	1	15	Rulmentul	2	6204
3	Rotor	1	16	Pad	1	Ø47
4	Capacul rotorului	1	17	Cheie	1	6x25
5	Port de aspirație	1	18	O-ring	1	Ø196x4
6	Duză de descărcare de gestiune	1	19	O-ring	1	Ø54x7
7	Ciocanul	1	20	Șurub	4	M8x25
8	Supapă de reținere	1	21	Șurub	4	M8x25
9	Sigiliu	1	22	Șurub	3	M8x20
10	Korok	1	23	Coș de aspirație	1	
11	O etichetă cu numele	1	24	Clemă	3	Ø50 mm
12	Arbore	1	25	Conexiune pentru furtun	2	
13	Autocolant	1	26	Șurub	1	M6x14

**SU-50**

Nu.	Descriere	Cantitate	Nu.	Descriere	Cantitate	Dimensiune
1	Copert a din față	1	14	Etanșare mecanică	1	108-20
2	Coperta din spate	1	15	Rulmentul	2	6204
3	Rotor	1	16	Pad	1	Ø47
4	Capacul rotorului	1	17	Cheie	1	6x25
5	Port de aspirație	1	18	O-ring	1	Ø1960x4
6	Duză de descărcare de gestiune	1	19	O-ring	1	Ø54x7
7	Ciocanul	1	20	Șurub	4	M8x25
8	Supapă de reținere	1	21	Șurub	4	M8x25
9	Sigiliu	1	22	Șurub	3	M8x20
10	Korok	1	23	Coș de aspirație	1	
11	O etichetă cu numele	1	24	Clemă	3	Ø50 mm



12	Arbore	1	25	Conexiune pentru furtun	2	
13	Autocolant	1	26	Şurub	1	M6x14



## SU-80

Nu.	Descriere	Cantitate	Nu.	Descriere	Cantitate	Dimensiune
1	Copert a din față	1	14	Etanșare mecanică	1	108-20
2	Coperta din spate	1	15	Rulmentul	2	6205
3	Rotor	1	16	Pad	1	Ø52
4	Capacul rotorului	1	17	Cheie	1	8x25
5	Port de aspirație	1	18	O-ring	1	Ø220x4
6	Duză de descărcare de gestiune	1	19	O-ring	1	Ø74x7
7	Ciocanul	1	20	Șurub	4	M10x25
8	Supapă de reținere	1	21	Șurub	4	M10x25
9	Sigiliu	1	22	Șurub	3	M10x20
10	Dop de inundație	1	23	Coș de aspirație	1	
11	O etichetă cu numele	1	24	Clemă	3	Ø80 mm
12	Arbore	1	25	Conexiune pentru furtun	2	
13	Autocolant	1	26	Șurub	1	M8x14

## REZOLVAREA PROBLEMELOR

Problema	Cauza	Soluție
Pompa nu se rotește	1. Rulment defect 2. Rotor murdar	1. Înlocuiți rulmentul 2. Curățați rotorul
Debit de apă scăzut	1. Scurgeri în secțiunea de admisie 2. Deteriorarea garniturii de etanșare mecanică 3. Înălțimea de aspirație prea mare 4. Furtun răsucit sau îndoit 5. Secțiune insuficientă a furtunului	1. Verificați conexiunile și furtunurile 2. În schimb etanșare mecanică 3. Reduceți înălțimea de aspirare 4. Verificați starea furtunului 5. Utilizați un furtun cu secțiunea transversală corectă
Pompa nu alimentează	1. alimentare cu aer 2. Cameră insuficient inundată 3. Furtunuri insuficient strânse 4. Etanșare defectuoasă etanșare mecanică	1. Verificați etanșeitarea conexiunilor 2. Umpleți camera până la margine 3. Strângeți corect clemele Strângeți corect clemele 4. Înlocuiți etanșare mecanică

Pro-Tech  
shop

## ÎNTREȚINERE ȘI DEPOZITARE

1. Nu lăsați pompa cu camera inundată.
2. Atunci când nu este utilizată, depozitați pompa într-un loc uscat și ferit de accesul copiilor.
3. Păstrați unitatea curată.

## PROTECȚIA MEDIULUI



Nu aruncați aparatul împreună cu alte deșeuri municipale la sfârșitul duratei sale de viață utilă